

INDICE DE PLANOS

No. HOJA	REF.	TITULO DE LA HOJA	ESCALA
1	A-01	ÍNDICE, LOCALIZACIÓN Y UBICACION	INDICADA
2	A-02	PLANTA DE CONJUNTO ACTUAL AMUEBLADA	1:150
3	SA-1	PLANTA DE CONJUNTO AGUA RESIDUAL, POTABLE Y DESAGUE PLUVIAL	1:150
4	SEG-1	PLANTA DE SEGURIDAD CCTV, DISPOSITIVOS CONTRA INCENDIOS Y RUTA DE EVACUACION	1:150

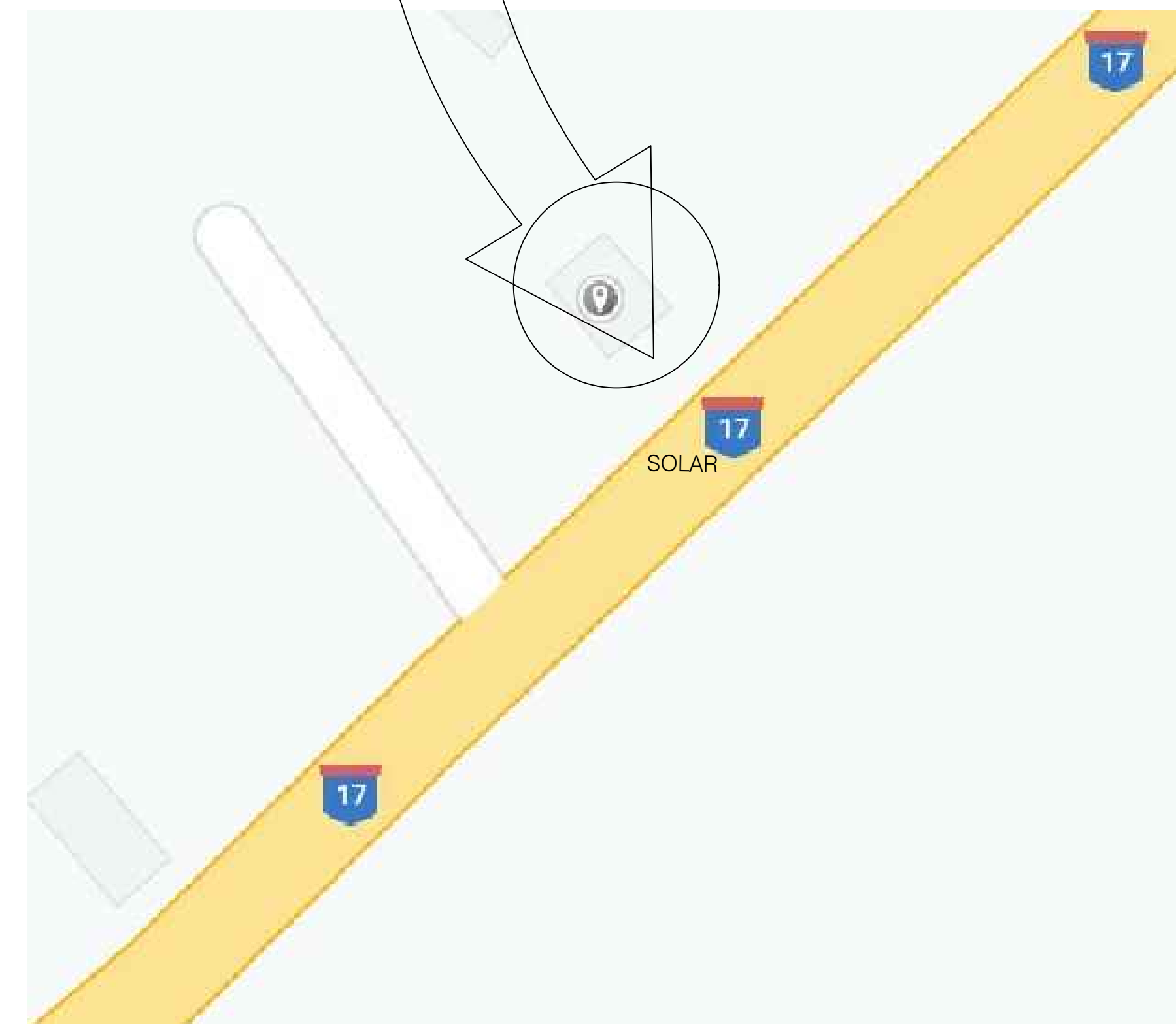





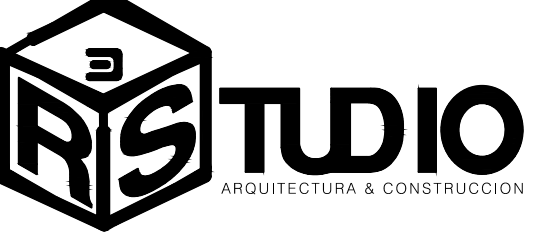

1
A1
PLANTA DE LOCALIZACION
NO ESCALA

2
A1
PLANTA DE UBICACION
NO ESCALA

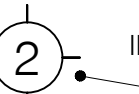
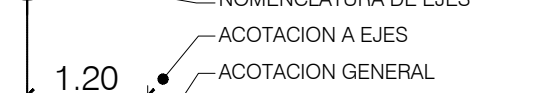

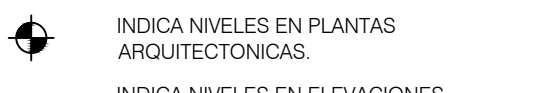
DIRECCION EMPRESA
C/ PASEO DEL PARQUE, RESIDENCIAL LOS GIRASOLES S. LAS PRADERAS
TEL. 809-623-4483 CEL. 809-365-7091
RNC - 13123042

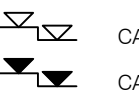
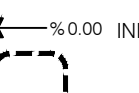
SIMBOLOGIA:

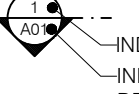
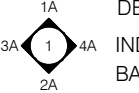
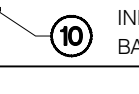
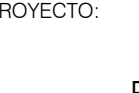
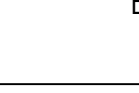
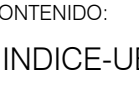
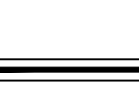
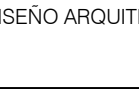
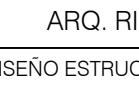
-  INDICA ACOTACION EN METROS.
-  NOMENCLATURA DE EJES
-  ACOTACION A EJES
-  ACOTACION GENERAL
-  INDICA NIVELES EN PLANTAS ARQUITECTONICAS.
-  INDICA NIVELES EN ELEVACIONES Y SECCIONES.
-  N.P.T. INDICA NIVEL DE PISO TERMINADO.
-  CAMBIO DE NIVEL EN PISO.
-  CAMBIO DE NIVEL EN PLAFOND.
-  -1% 0.00 INDICA PENDIENTE.
-  INDICA NUMERO DE DETALLE
-  VER DETALLE
-  INDICA REFERENCIA DEL PLANO DE LOCALIZACION.
-  INDICA NUMERO DE SECCION O DETALLE.
-  INDICA REFERENCIA DEL PLANO DE LOCALIZACION.
-  INDICA ELEVACIONES EN DETALLES DE BAÑOS.
-  INDICA ACCESORIO EN DETALLES DE BAÑOS O DETALLES GENERALES.

PROYECTO:
ESTACION COTUI

CONTENIDO:
INDICE-UBICACION Y LOCALIZACION

DISEÑO ARQUITECTONICO/URB.:	CODIA
ARQ. RICHIE RICHARDSON	30996
DISEÑO ESTRUCTURAL:	CODIA
-	-
DISEÑO SANITARIO:	CODIA
ARQ. RICHIE RICHARDSON	30996
DISEÑO ELECTRICO:	CODIA
-	-
DISEÑO MECANICO:	CODIA
-	-
COLABORADOR	CODIA
-	-

ARQ. O ING. RESPONSABLE:	CODIA
ARQ. RICHIE RICHARDSON	30996

PROPIETARIO:
HERMANOS DIAZ GAS

REVISIONES		
NUMERO	MODIFICACION	FECHA
1		
2		
3		
4		
5		
6		

ESCALA:	ARCHIVO CAD:
INDICADA	PLANOS PROYECTO COTUI
FECHA:	HOJA NO.:
29/4/22	1
REF.:	
A-1	4

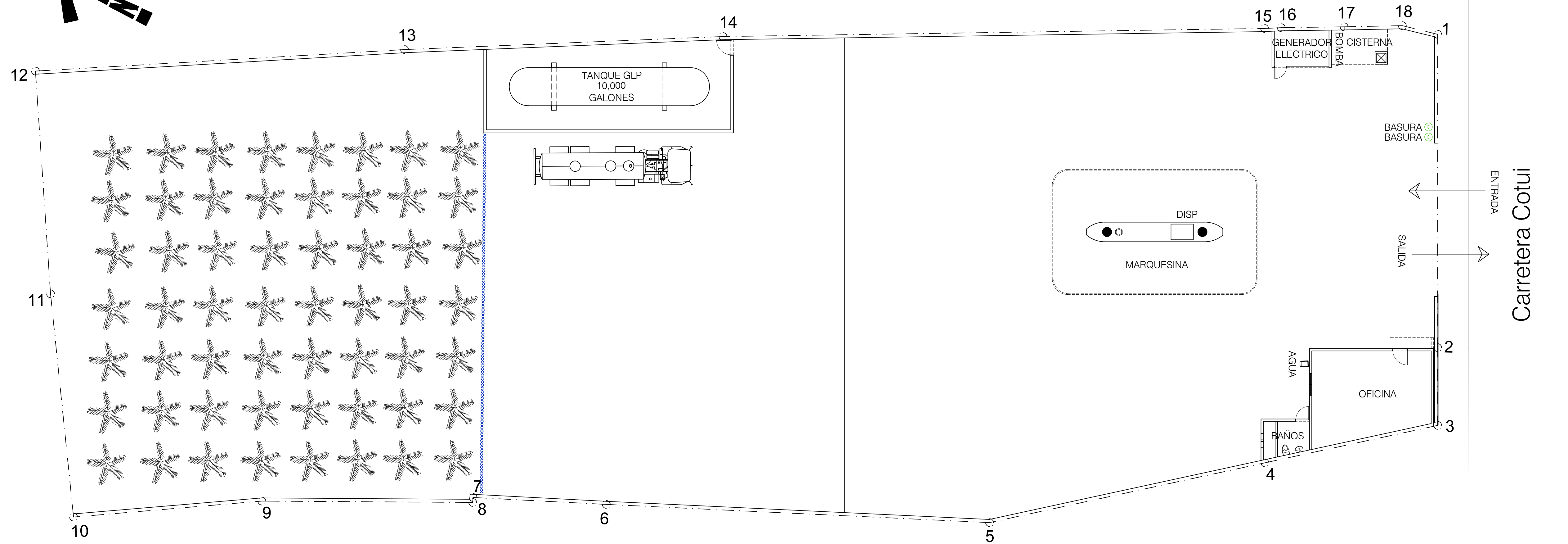
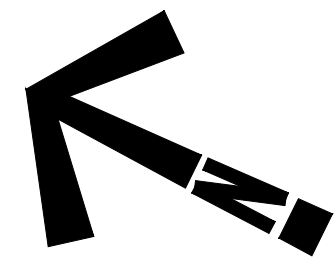

1
A2
PLANTA DE CONJUNTO ACTUAL AMUEBLADA
ESC.: 1:150
AREA: 15,038.40 MTS2

SIMBOLOGIA

- BOTE DE BASURA
- DETECTOR DE FUGAS
- SURTIDOR DE AGUA Y AIRE
- BOTON DE PARO DE EMERGENCIA
- EXTINGUIDOR
- EXHIBIDOR DE ACEITES

ARQUITECTURA & CONSTRUCCION

DIRECCION EMPRESA
C/ PASEO DEL PARQUE, RESIDENCIAL LOS GIRASOLES S. LAS PRADERAS
TEL. 809-623-4483 CEL. 809-355-7091
RNC - 13123042

SIMBOLOGIA:

- INDICA ACOTACION EN METROS.
- NOMENCLATURA DE EJES
- ACOTACION A EJES
- ACOTACION GENERAL
- INDICA NIVELES EN PLANTAS ARQUITECTONICAS.
- INDICA NIVELES EN ELEVACIONES Y SECCIONES.
- N.P.T. INDICA NIVEL DE PISO TERMINADO.
- CAMBIO DE NIVEL EN PISO.
- CAMBIO DE NIVEL EN PLAFOND.
- INDICA PENDIENTE.
- INDICA NUMERO DE DETALLE.
- INDICA REFERENCIA DEL PLANO DE LOCALIZACION.
- INDICA NUMERO DE SECCION O DETALLE.
- INDICA REFERENCIA DEL PLANO DE LOCALIZACION.
- INDICA ELEVACIONES EN DETALLES DE BAÑOS.
- INDICA ACCESORIO EN DETALLES DE BAÑOS O DETALLES GENERALES.

PROYECTO:
ESTACION COTUI

CONTENIDO:
PLANTA DE CONJUNTO ACTUAL
PLANTA DE CONJUNTO AMUEBLADA

DISEÑO ARQUITECTONICO/URB.:	CODIA	
ARQ. RICHIE RICHARDSON	30996	
DISEÑO ESTRUCTURAL:	CODIA	
-	-	
DISEÑO SANITARIO:	CODIA	
ARQ. RICHIE RICHARDSON	30996	
DISEÑO ELECTRICO:	CODIA	
-	-	
DISEÑO MECANICO:	CODIA	
-	-	
COLABORADOR	CODIA	
-	-	
ARQ. O ING. RESPONSABLE:	CODIA	
ARQ. RICHIE RICHARDSON	30996	
PROPIETARIO: HERMANOS DIAZ GAS		
REVISIONES		
NUMERO	MODIFICACION	FECHA
1		
2		
3		
4		
5		
6		
ESCALA:	ARCHIVO CAD:	
INDICADA	PLANOS PROYECTO COTUI	
FECHA:	HOJA NO.:	
29/4/22	2	
REF.:	4	
A-2		

SIMBOLOGIA:

- INDICA ACOTACION EN METROS.
- NOMENCLATURA DE EJES
- ACOTACION A EJES
- ACOTACION GENERAL
- INDICA NIVELES EN PLANTAS ARQUITECTONICAS.
- INDICA NIVELES EN ELEVACIONES Y SECCIONES.
- N.P.T. INDICA NIVEL DE PISO TERMINADO.
- CAMBIO DE NIVEL EN PISO.
- CAMBIO DE NIVEL EN PLAFOND.
- INDICA PENDIENTE.
- INDICA NUMERO DE DETALLE.
- VER DETALLE
- INDICA REFERENCIA DEL PLANO DE LOCALIZACION.
- INDICA NUMERO DE SECCION O DETALLE.
- INDICA REFERENCIA DEL PLANO DE LOCALIZACION.
- INDICA ELEVACIONES EN DETALLES DE BAÑOS.
- INDICA ACCESORIO EN DETALLES DE BAÑOS O DETALLES GENERALES.

PROYECTO:

ESTACION COTUI

CONTENIDO:

PLANTA AGUA POTABLE
 AGUAS RESIDUALES Y DESAGUE PLUVIAL

DISEÑO ARQUITECTONICO/URB.:	CODIA
ARQ. RICHIE RICHARDSON	30996
DISEÑO ESTRUCTURAL:	CODIA
-	-
DISEÑO SANITARIO:	CODIA
ARQ. RICHIE RICHARDSON	30996
DISEÑO ELECTRICO:	CODIA
-	-
DISEÑO MECANICO:	CODIA
-	-
COLABORADOR	CODIA
-	-

ARQ. O ING. RESPONSABLE:	CODIA
ARQ. RICHIE RICHARDSON	30996

PROPIETARIO:
HERMANOS DIAZ GAS

REVISIONES		
NUMERO	MODIFICACION	FECHA
1		
2		
3		
4		
5		
6		

ESCALA: INDICADA ARCHIVO CAD: PLANOS PROYECTO COTUI

FECHA:	HOJA NO.:
29/4/22	3
REF.:	
SA-1	4

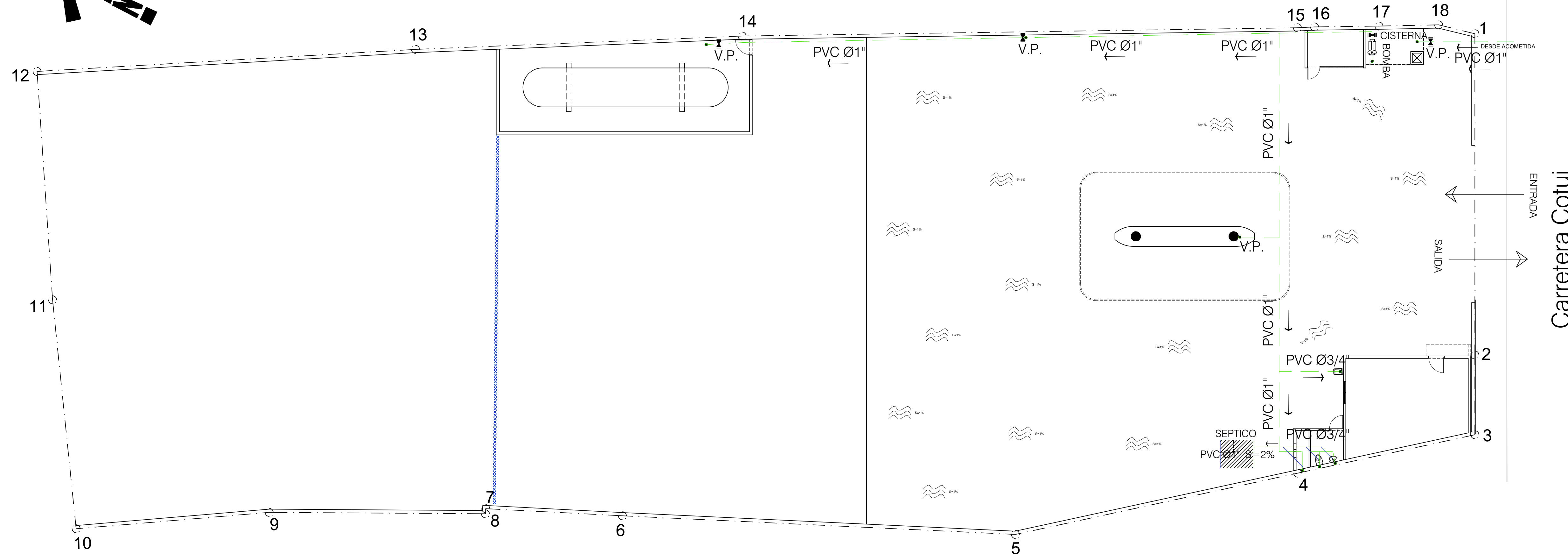

1 SA1 PLANTA DE CONJUNTO AGUA POTABLE, RESIDUALES Y DESAGUES PLUVIALES

ESC.: 1:150

TABLA DE SIMBOLOGIA SANITARIA

ABREVIATURA	NOMBRE	
	B.P.	BAJANTE PLUVIAL
	C.I.	CAMARA DE INSPECCION
	C.Sp.	CAMARA SEPTICA
	Do.	DESAGUE DE PISO
	E.B.	EQUIPO DE BOMBEO
	I.	INODORO
	L.	LAVAMANOS
	Lij	LLAVE JARDIN
	RO	ROCIADORES
	P.F.	POZO FILTRANTE
	T.R.	TAPON DE REGISTRO
	CV	COLUMNA DE VENTILACION
	V.P.	VALVULA DE PASO
	V.R.V.	VAL. DE RETENCION VERTICAL
	V.R.H.	VAL. RETENCION HORIZONTAL
	MA	MANGUERA SEGURIDAD
	Ø	DIAMETRO DEL TUBO
	- - - - -	TUBERIA AGUAS FRIAS
	- - - - -	TUB. DRENAJE AGUAS NEGRAS

SIMBOLOGIA:

- INDICA ACOTACION EN METROS.
- NOMENCLATURA DE EJES
- ACOTACION A EJES
- ACOTACION GENERAL
- INDICA NIVELES EN PLANTAS ARQUITECTONICAS.
- INDICA NIVELES EN ELEVACIONES Y SECCIONES.
- N.P.T. INDICA NIVEL DE PISO TERMINADO.
- CAMBIO DE NIVEL EN PISO.
- CAMBIO DE NIVEL EN PLAFOND.
- INDICA PENDIENTE.
- INDICA NUMERO DE DETALLE.
- VER DETALLE
- INDICA REFERENCIA DEL PLANO DE LOCALIZACION.
- INDICA NUMERO DE SECCION O DETALLE.
- INDICA REFERENCIA DEL PLANO DE LOCALIZACION.
- INDICA ELEVACIONES EN DETALLES DE BAÑOS.
- INDICA ACCESORIO EN DETALLES DE BAÑOS O DETALLES GENERALES.

PROYECTO:
ESTACION COTUI

CONTENIDO:
PLANTA SEGURIDAD CCTV, CONTRA INCENDIOS Y RUTA DE EVACUACION

DISEÑO ARQUITECTONICO/URB.:	CODIA
ARQ. RICHIE RICHARDSON	30996
DISEÑO ESTRUCTURAL:	CODIA
-	-
DISEÑO SANITARIO:	CODIA
ARQ. RICHIE RICHARDSON	30996
DISEÑO ELECTRICO:	CODIA
-	-
DISEÑO MECANICO:	CODIA
-	-
COLABORADOR	CODIA
-	-

ARQ. O ING. RESPONSABLE:	CODIA
ARQ. RICHIE RICHARDSON	30996

PROPIETARIO:
HERMANOS DIAZ GAS

REVISIONES		
NUMERO	MODIFICACION	FECHA
1		
2		
3		
4		
5		
6		

ESCALA: ARCHIVO CAD:
INDICADA PLANOS PROYECTO COTUI

FECHA:	HOJA NO.:
29/4/22	4
REF.:	
SE-1	4

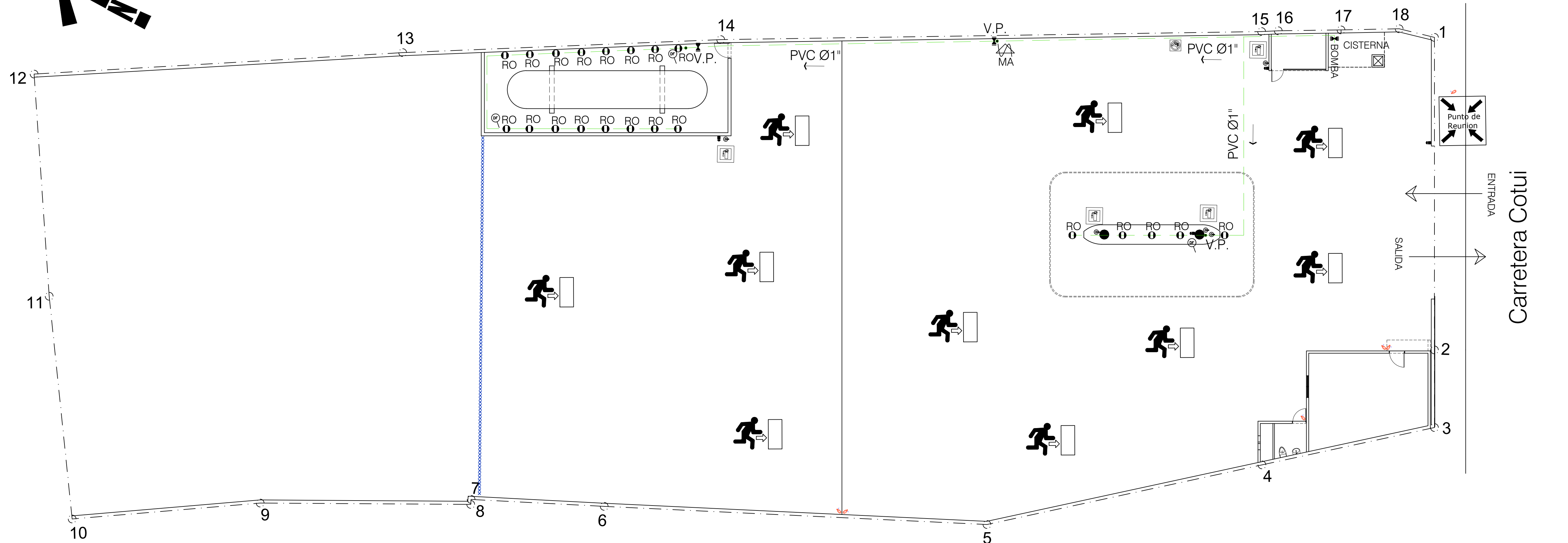
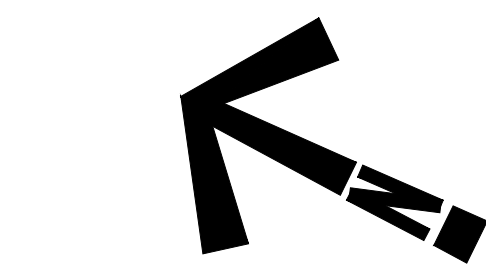

ENTRADA
Carretera Cotui
SALIDA

1 SE1
PLANTA SEGURIDAD CCTV, CONTRA INCENDIOS Y RUTA DE EVACUACION
ESC.: 1:150

LEYENDA

	SEÑALIZACION PUNTO DE REUNION
	LINEA GUIA DE ESCAPE
	PUERTA DE ESCAPE

SIMBOLOGIA

- BOTE DE BASURA
- DF DETECTOR DE FUGAS
- SURTIDOR DE AGUA Y AIRE
- BOTON DE PARO DE EMERGENCIA
- EXTINGUIDOR
- EXHIBIDOR DE ACEITES
- SEÑALÉTICA NO FUME
- SEÑALÉTICA EXTINTORES
- MANGUERA CONTRA INCENDIOS
- ROCIADORES CONTRA INCENDIOS

LEYENDA

- Tubería de Alarma
- Tubería de Data, CCTV y Control de Acceso
- Tubería de Detección de Incendio
- Tubería de Tomacorriente No Regulado y A/A
- Tubería de UPS
- Tubería de Alarma por debajo del mobiliario
- Tubería soterrada pvc de presión
- Registro de Alarma
- Registro de Data, CCTV y Control de Acceso
- Registro de Detección de Incendio
- Registro de Tomacorriente No Regulado y A/A
- Registro de UPS
- Boton de Pánico (salida 2"x4" A 0.30m. SNPT)
- Boton Apertura de Puerta Eléctrica (salida 2"x4" a 1.30m del Piso)
- Detector de Humo (Salida Octagonal en Superficie Bajo Entrepiso)
- Sensor de Temperatura (Salida Octagonal en Superficie Bajo Entrepiso)
- Luz Estroboscópica (salida 2"x4" A 0.30 M. Bajo Nivel de Plafond)
- Camara CCTV (salida 5"x5")
- Camara CCTV 360° (salida 5"x5")
- Sensor de Movimiento (salida 2"x4")
- Sensor de Movimiento 360° (Salida 2"x4")
- Sensor de Vibración (Salida 2"x4" A 0.30 M. Sobre Nivel Plafond)
- Contactos Magnéticos (Salida 2"x4" A 0.30 M. Sobre Nivel Plafond)
- Lector de Carnets para Control de Acceso (Salida 2"x4" A 1.20 M. Sobre Nivel de Piso)
- Sensor Inalámbrico Rotura de Cristales (Salida 2"x4" A 0.30 M sobre Nivel Plafond)
- Pull Station con Cover (Salida 2"x4" A 1.30 M. Sobre Nivel de Piso)
- Sirena
- Teclado de Alarma
- Salida para Lámpara de Emergencia (caja 2"x4" a 0.30 m sobre nivel de plafond)
- Salida de Alarmas para Money-Safe (caja 2"x4" a 0.30 m sobre nivel de piso SNPT)