

ALCANTARILLADO SANITARIO RESIDENCIAL HERNÁNDEZ VII



PROYECTO

RESIDENCIAL HERNANDEZ 7

La Vega, REP. DOM.

ARQUITECTO PROYECTISTA

Arq. Fidel Susana
Codia 24256

Firma

CONSULTORES

INGENIERA VIAL
Ing. Nancy López Capellán
Codia 26317

Firma

INSTALACIONES SANITARIAS
Ing. Adriano Miseses / Codia 15186

Firma

PROPIETARIO: Pedro Ant. Hernández Eduardo
Ced.: 047-0182800-8

Firma

CONTENIDO

Planta Amueblada 1er. 2do Nivel
Azotea y Elevación Frontal

RESPONSABLE
Arq. Juan Núñez

DIBUJOS Arq. Juan Núñez

FECHA	ESCALA	DIBUJO	HOJA No.
Ene / 2023	Indicada	San-1	1

SELLOS:

PERFIL CALLE 1

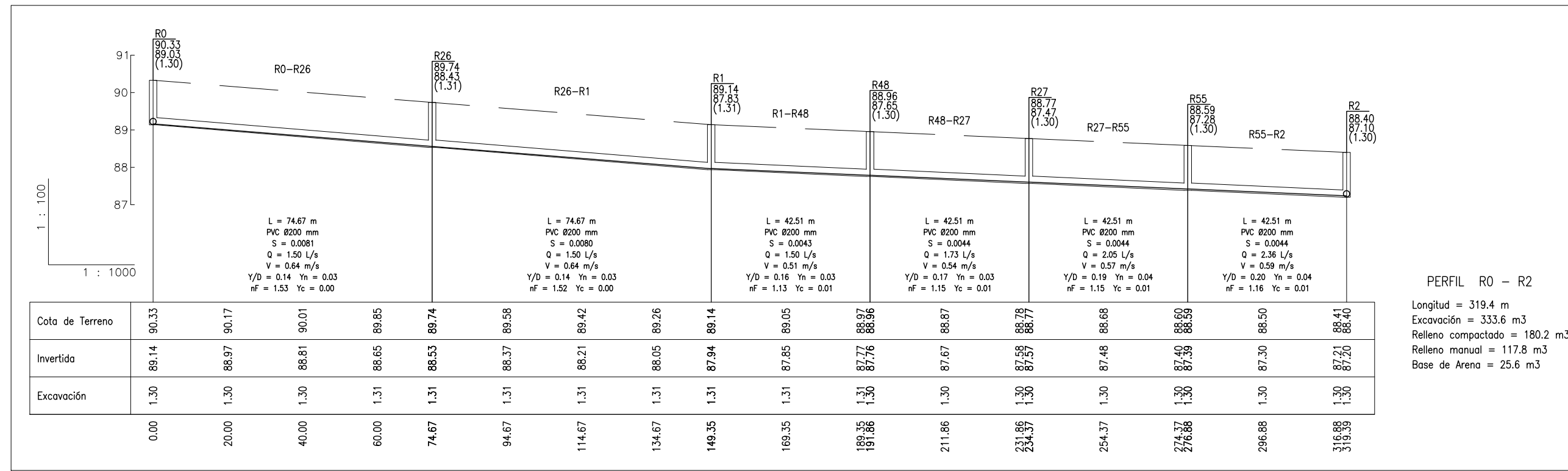

PERFIL R0 - R2
 Longitud = 315.4 m
 Excavación = 33.8 m³
 Relleno compactado = 180.2 m³
 Relleno manual = 117.8 m³
 Base de Arena = 25.6 m³

PERFIL CALLE 2

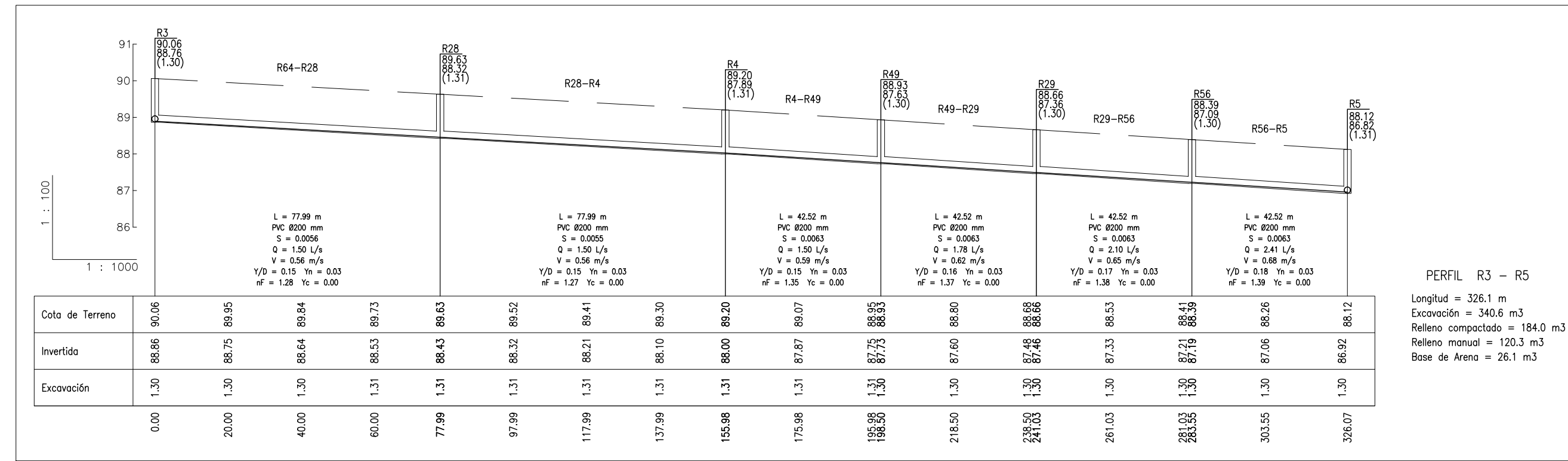

PERFIL CALLE 6

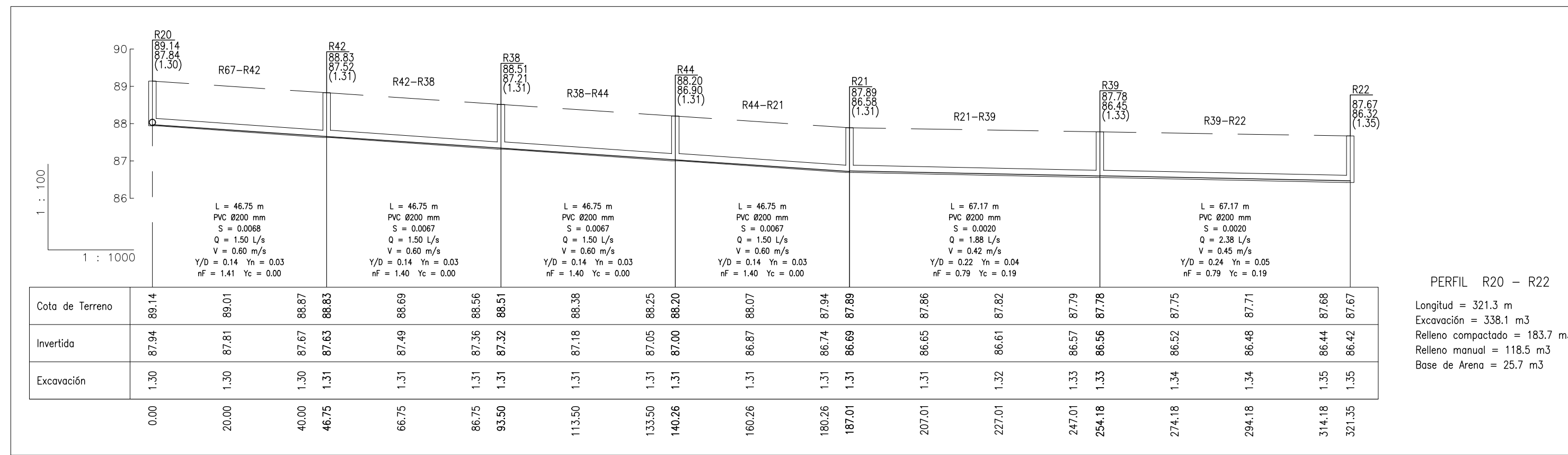

PERFIL CALLE 7

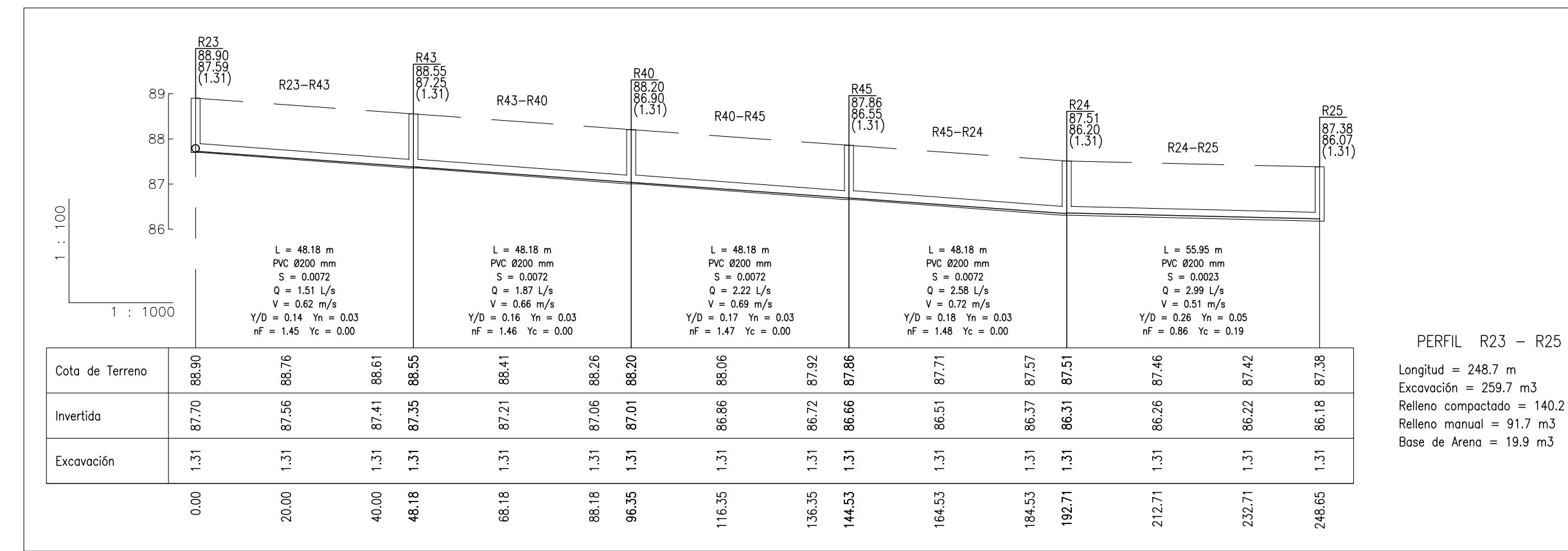

PERFIL CALLE B

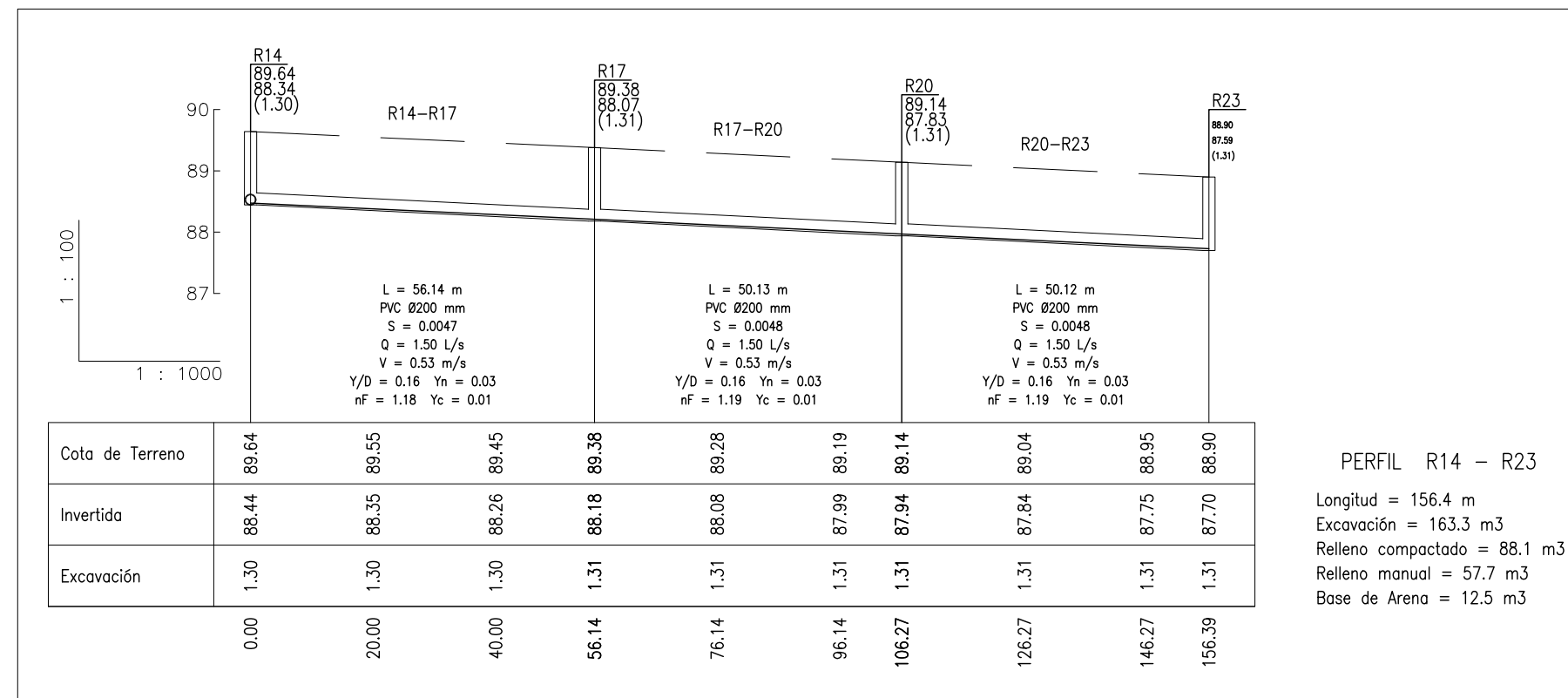

PROYECTO
RESIDENCIAL HERNANDEZ 7
La Vega, REP. DOM.

ARQUITECTO PROYECTISTA
Arq. Fidel Susana
Codia 24256

Firma
CONSULTORES

INGENIERA VIAL
Ing. Nancy López Capellán
Codia 26317

Firma
INSTALACIONES SANITARIAS
Ing. Adriano Mieses / Codia 15186

Firma

PROPIETARIO: **Pedro Ant. Hernández Eduardo**
Ced.: 047-0182800-8

Firma

CONTENIDO
Planta Amueblada 1er. 2do Nivel
Azotea y Elevación Frontal

RESPONSABLE
Arq. Juan Núñez

DIBUJOS
Arq. Juan Núñez

FECHA	ESCALA	DIBUJO	HOJA No.
Ene / 2023	Indicada	San-3	3

SELLOS:

CLASIFICACIÓN DE NODOS

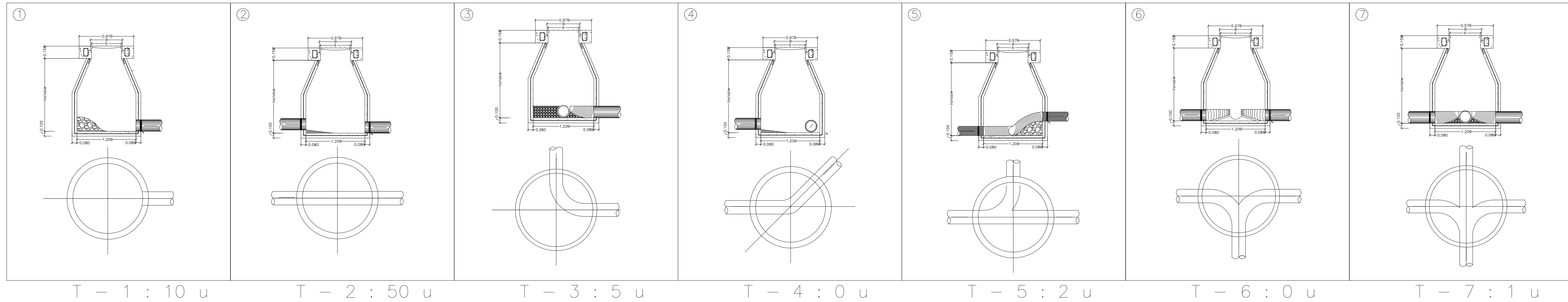

T - 1 : 10 u
R7 R19 R3 R20
R13 R22 R9
R16 R25 R17

T - 2 : 50 u
R1 R27 R40 R53
R3 R28 R41 R54
R4 R29 R42 R55
R8 R30 R43 R56
R9 R31 R44 R57
R11 R32 R45 R58
R15 R33 R46 R59
R17 R34 R47 R60
R18 R35 R48 R61
R20 R36 R49 R62
R21 R37 R50 R63
R24 R38 R51
R26 R39 R52

T - 3 : 5 u
R0 R10 R23
R2 R14

T - 4 : 0 u
n5
n12

T - 5 : 2 u
n6

T - 6 : 0 u
n6

T - 7 : 1 u

REGISTROS DISTRIBUCIÓN R.A.F.A'S NO A ESCALA

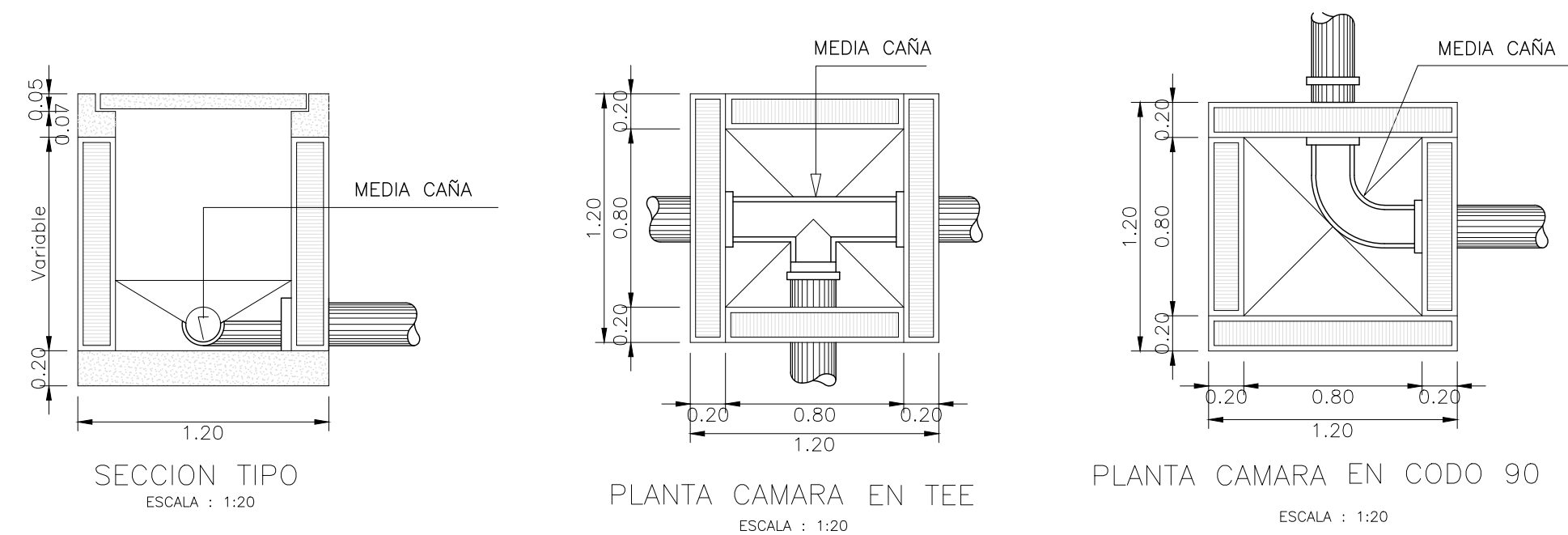

SECCION TIPICA DE REGISTRO
esc. NO ESCALA

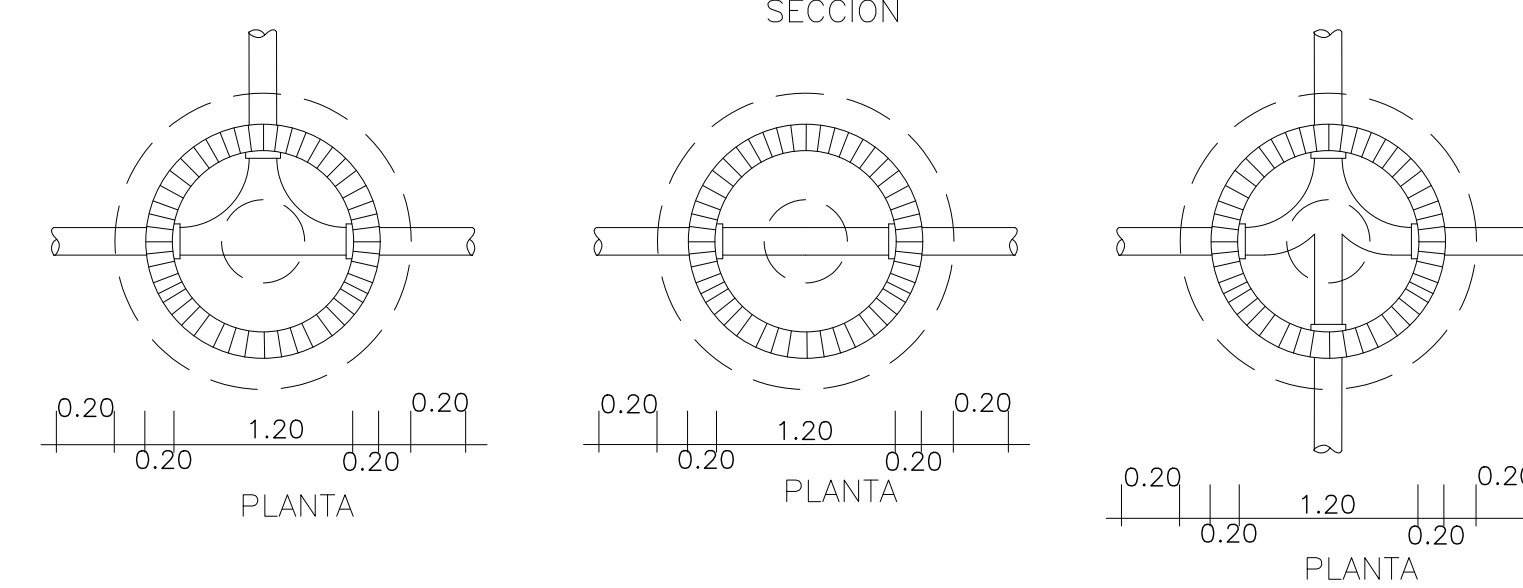
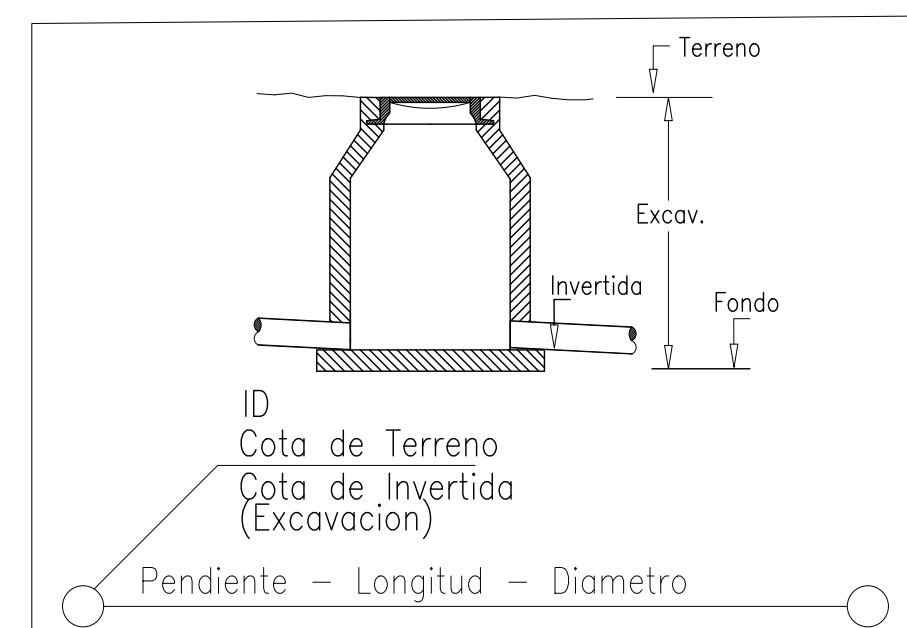

DETALLE CONSTRUCTIVO DE REGISTRO CIRCULAR
esc. NO ESCALA

CUANTIFICACIÓN DE TUBERÍAS

DIAMETRO	LONGITUD (m)	NORMATIVA
8"	3,185.06	PVC SDR-32.5

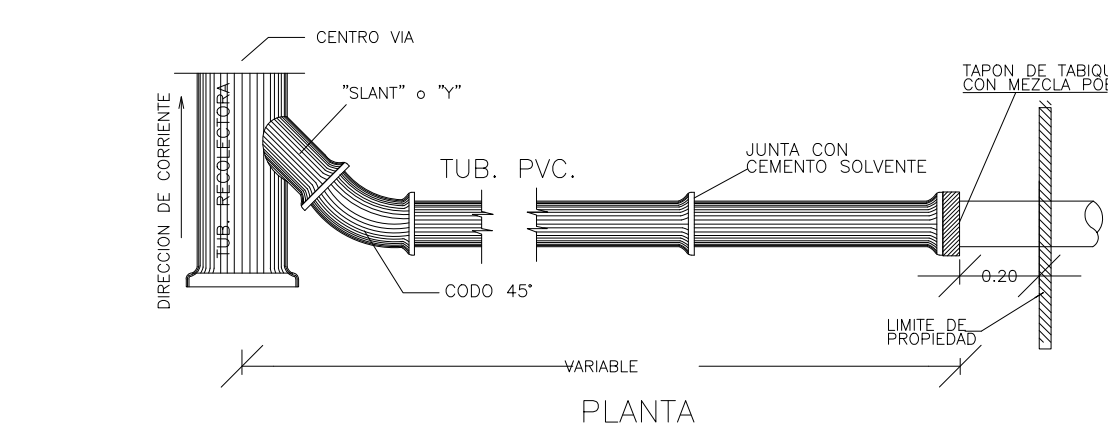
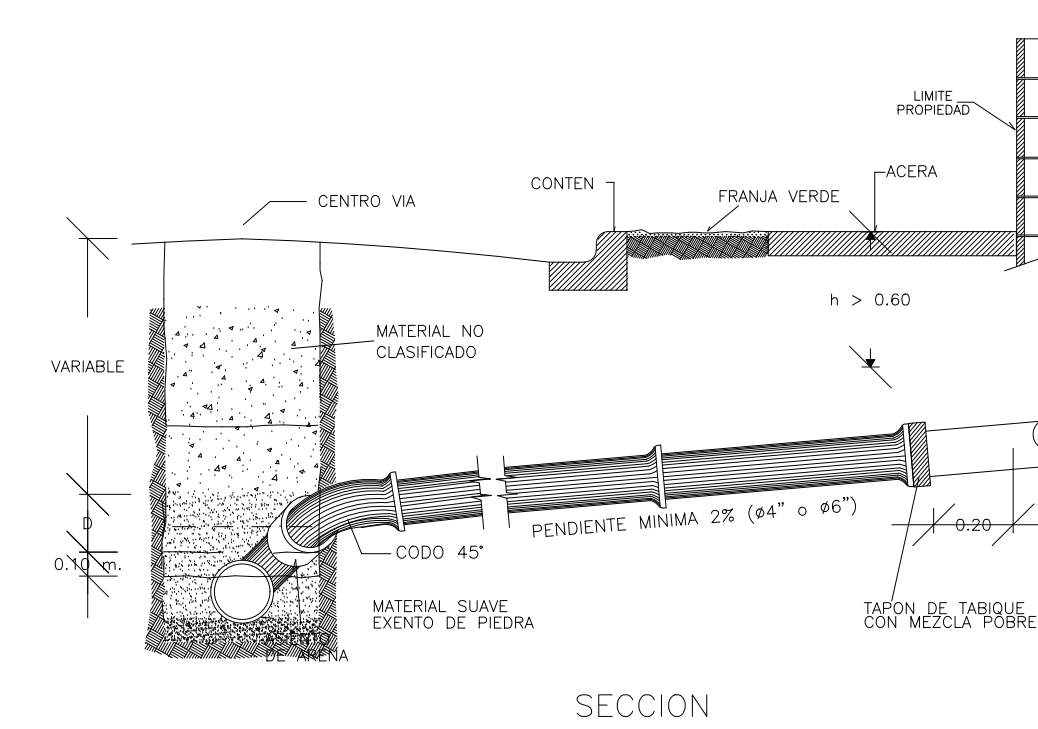
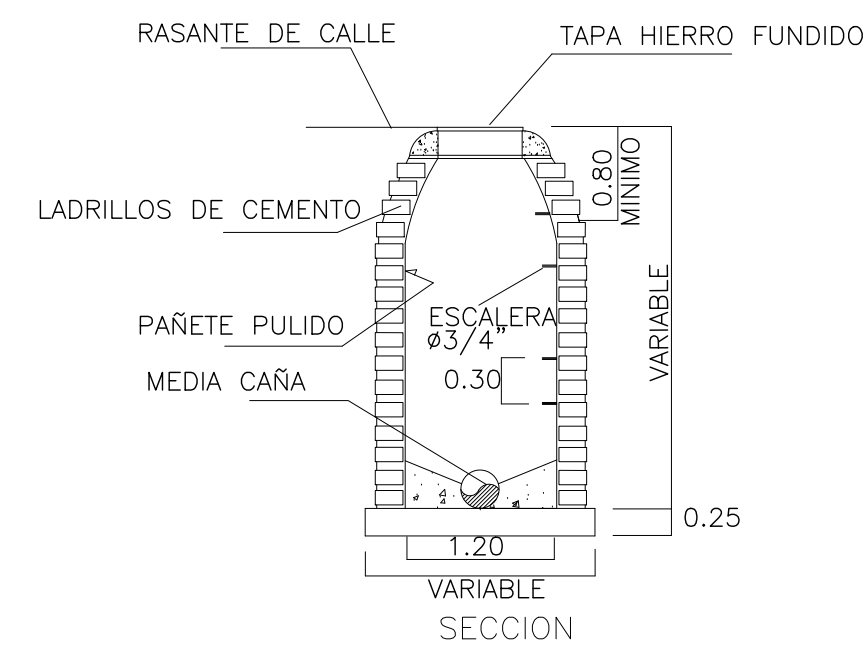

DETALLE DE ACOMETIDA
NO ESCALA

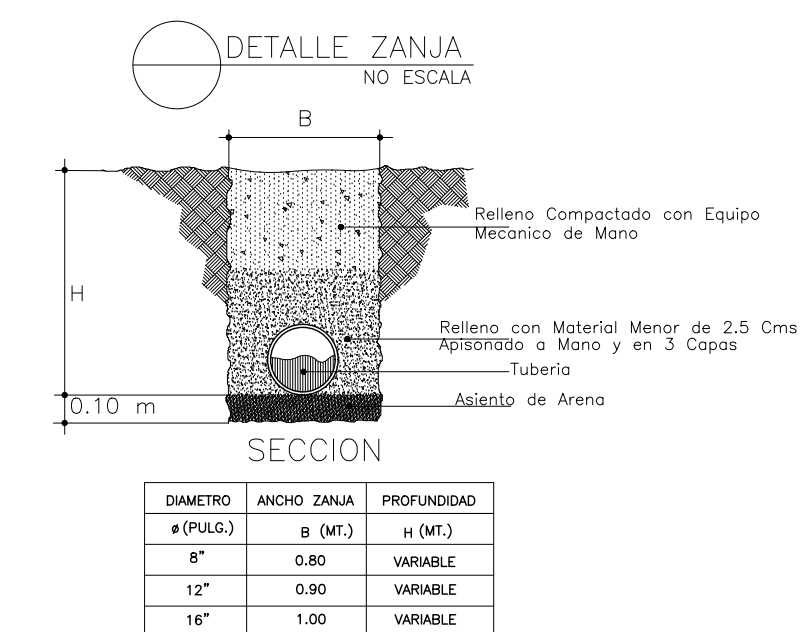

SECCION

DIAMETRO	ANCHO ZANJA	PROFUNDIDAD
# (PULG.)	B (MT)	H (MT)
8"	0.80	VARIABLE
12"	0.80	VARIABLE
16"	1.00	VARIABLE

PROYECTO

RESIDENCIAL HERNANDEZ 7

La Vega, REP. DOM.

ARQUITECTO PROYECTISTA

Arq. Fidel Susana
Codia 24256

Firma

CONSULTORES

INGENIERA VIAL
Ing. Nancy López Capellán
Codia 26317

Firma

INSTALACIONES SANITARIAS
Ing. Adriano Miseses / Codia 15186

Firma

PROPIETARIO: Pedro Ant. Hernández Eduardo
Ced.: 047-0182800-8

Firma

CONTENIDO

Planta Amueblada 1er. 2do Nivel
Azotea y Elevación Frontal

RESPONSABLE
Arq. Juan Núñez

DIBUJOS Arq. Juan Núñez

FECHA ESCALA DIBUJO HOJA NO.
Ene / 2023 Indicada San-4 4

SELLOS: